

Criquet botella 3 Toneladas

Gran durabilidad.

Agarre seguro gracias al dentado superior.

Cuenta con una extensión con regulación roscada para un ajuste rápido de la altura.

Eleva con el mínimo esfuerzo.

Datos técnicos	
Carga máxima	8 toneladas
Sistema de accionamiento	Hidráulico
Altura de elevación	Mínimo 194 mm Máximo 363 mm
Recorrido	115 mm
Altura ajustable	60 mm
Peso	2,8 Kg

Dimensiones	
A	194MM
B	115MM
C	60MM
D	363MM
E	108.5MM
F	110MM

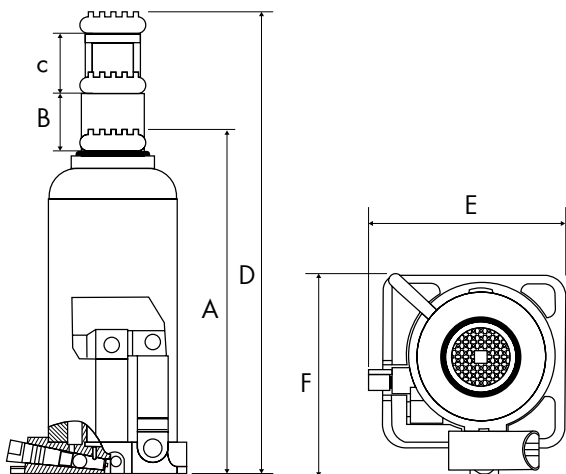

Contenido	Código	
Criquet botella 3 Toneladas	90715 541 33	1

Productos relacionados	
90715 542 33	Criquet carro chato 3 Toneladas
90715 541 38	Criquet botella 8 Toneladas
90703...	Línea de atornilladoras de impacto
90890 200 11	RostOff Desoxidante Aflojatodo
90714 21...	Línea de tubos de impacto
90691 539 703	Set de 2 caballetes 3 toneladas
90703 200 311	Colocador neumático de fuelles
90820 200 02	Fuelle de homocinética para livianos

Advertencia

- Antes de utilizar leer atentamente el manual.
- El producto está diseñado específicamente para levantar peso y no para resistir por tiempos prolongados los mismos.