

Criquet carro chato 3 toneladas

Sistema de doble bomba para una elevación más rápida.

Su diseño de bajo perfil, permite su uso en vehículos con despeje bajos.

Ruedas delanteras de alta resistencia y giratorias de 360° en la parte trasera para una mayor maniobrabilidad.

Datos técnicos	
Carga máxima	3 toneladas
Sistema de accionamiento	Hidráulico
Alturas de elevación	Mínimo 85 mm máximo 508 mm
Recorrido	423 mm
Longitud	670 mm
Peso	34,5 Kg

Dimensiones	
A	85 mm
B	508 mm
C	670 mm
D	328 mm

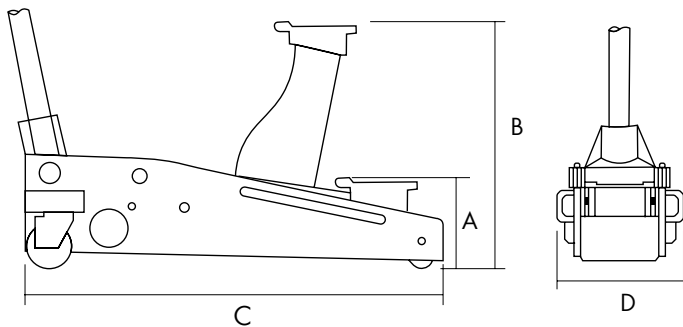

Advertencia

- Antes de utilizar leer atentamente el manual y luego retirar el gancho trava horquilla de levantamiento.
- El producto está diseñado específicamente para levantar peso y no para resistir por tiempos prolongados los mismos.



Contenido	Código	
Criquet carro chato 3 Toneladas	90715 542 33	1

Productos relacionados	
90715 541 33	Criquet botella 3 Toneladas
90715 541 38	Criquet botella 8 Toneladas
90703...	Línea de atornilladoras de impacto
90890 200 11	RostOff Desoxidante Aflojatodo
90714 21...	Línea de tubos de impacto
90691 539 703	Set de 2 caballetes 3 toneladas
90703 200 311	Colocador neumático de fuelles
90820 200 02	Fuelle de homocinética para livianos