

Criquet botella 8 Toneladas

Diseño soldado para mayor durabilidad.

Extremo superior dentado proporciona un agarre seguro para levantar.

Cuenta con una extensión con regulación roscada para un ajuste rápido de altura.

Eleva con el mínimo esfuerzo.

| Datos técnicos | |
|---------------------|---------------------------|
| Carga máxima | 8 toneladas |
| Tipo de gato | Hidráulico |
| Altura de elevación | Mínimo 222mm máximo 447mm |
| Recorrido | 145 mm |
| Altura ajustable | 80 mm |
| Peso | 4.7 Kg |

| Dimensiones | |
|-------------|-------|
| A | 222MM |
| B | 145MM |
| C | 80MM |
| D | 447MM |
| E | 111MM |
| F | 125MM |

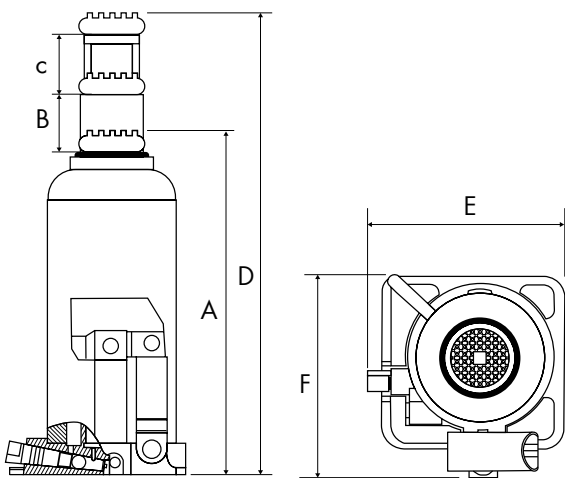

| Contenido | Código | |
|-----------------------------|---------------------|---|
| Criquet botella 8 Toneladas | 90715 541 38 | 1 |

| Productos relacionados | |
|------------------------|------------------------------------|
| 90715 541 33 | Criquet botella 3 Toneladas |
| 90715 542 33 | Criquet carro chato 3 Toneladas |
| 90703... | Línea de atornilladoras de impacto |
| 90890 200 11 | RostOff Desoxidante Aflojatodo |
| 90714 21... | Línea de tubos de impacto |
| 90691 539 706 | Set de 2 caballetes 6 toneladas |
| 90703 200 311 | Colocador neumático de fuelles |
| 90820 200 04 | Fuelle de homocinética para 4x4 |

Advertencia

- Antes de utilizar leer atentamente el manual.
- El producto está diseñado específicamente para levantar peso y no para resistir por tiempos prolongados los mismos.